

POMEMBNA VARNOSTNA NAVODILA

PRED UPORABO NATANČNO PREBERITE - SAMO ZA UPORABO V GOSPODINJSTVU

⚠ POZORILLO Neupoštevanje teh navodil lahko povzroči električni udar, požar ali nevarnost opeklin, kar lahko povzroči materialno škodo, telesne poškodbe ali smrt. Pri uporabi električnih naprav je treba vedno upoštevati osnovne varnostne ukrepe, vključno z naslednjimi:

- Da bi preprečili nevarnost zadužitve za majhne otroke, takoj po razpakiranju zavržite vse embalažne materiale.
- Ta naprava je namenjena samo za zunanjo uporabo v gospodinjstvu. Naprave **NE uporabljajte** za druge namene, kot je predvidena. **NE uporabljajte** v premikajočih se vozilih ali čolnih. Nepravilna uporaba lahko povzroči poškodbe.
- NE uporabljajte** v zaprtih prostorih. Ta žar je namenjen **samo za uporabo na prostem**, na dobro prezračevanem prostoru. Če ga uporabljate pod kakršnim koli nadstreškom, lahko pride do strupenih hlapov, vključno z ogljikovim monoksidom kopičijo in povzročijo hude telesne poškodbe ali smrt.
- To napravo lahko uporabljajo osebe, vključno z otroki, z zmanjšanimi fizičnimi, senzoričnimi ali duševnimi sposobnostmi ali s pomanjkanjem izkušenj in znanja, če s o bile nadzorovane ali poučene o uporabi naprave na varen način in razumejo nevarnosti, ki so s tem povezane.
- Pred uporabo se **VEDNO** prepričajte, da je naprava pravilno sestavljena. **NE** uporabljajte brez priprtih stranskih ročajev.
- Da bi se izognili materialni škodi zaradi plamena ali vročine, ohranite najmanj 92 cm (3 čevlje) razdalje od zadnje strani, stranic in vrha do sten, ograj ali drugih gorljivih konstrukcij.
- Prepričajte se, da je površina ravna, stabilna, čista in suha. Med delovanjem naprave **NE** postavljajte blizu roba površine, na katero je postavljen žar.
- Otroke je treba nadzorovati, da se ne igrajo z napravo. Napravo in kabel hranite zunaj dosega otrok. **NE dovolite**, da bi napravo uporabljali v bližini, čistili ali vzdrževali otroci.
- Napravo je treba napajati prek naprave na preostali tok (RCD) z nazivnim preostalim delovnim tokom, ki ne presega 30 mA. Napravo je treba priključiti na vtičnico z ozemljitvenim kontaktom.
- Kratek napajalni kabel je na voljo zato, da se zmanjša tveganje, da bi otroci, mlajši od 8 let, zgrabili kabel ali se vanj zapletli, in da se zmanjša tveganje, da bi se ljudje spotaknili ob daljši kabel. **PRIMEREN ZA UPORABO Z ZUNANJIMI NAPRAVAMI.** Na voljo so daljši snemljivi napajalni kabli ali podaljški, ki se lahko uporabljajo, če je njihova uporaba previdna.
- Da bi se izognili materialni škodi in opeklinam z a r a d i plamena ali vročine, med kajenjem **VEDNO** vzdržujte najmanjšo varno razdaljo vsaj 30 cm (1 čevljev) od peletne škatle. Če v vetrovnih razmerah dvignete pokrov žara, lahko iz škatle za pelete izbruhnejo majhni plameni.
- Da bi se izognili opeklinam, pri dodajanju peletov v kadičnico **VEDNO** uporabite zajemalko za pelete. Pelet **ne** dodajajte z roko.
- Da bi se izognili opeklinam in materialni škodi, poskrbite, da je pokrov dimne komore popolnoma zaprt, da preprečite uhajanje plamena iz dimne komore.
- Peleti lahko gorijo tudi po k o n c u kuhanja. Ne dotikajte se dimne skrinjice ali je odstranite, dokler se iz žara ne preneha kaditi, dokler peleti popolnoma ne izgorejejo in dokler se dimna skrinjica ne ohladi.
- V izogib poškodbam in opeklinam se pred čiščenjem, razstavljanjem, vstavljanjem ali razstavljanjem delov in skladiščenjem ohladi.
- NE** dovolite, da peleti prelijejo posodo za pelete. S tem vnesete kisik, kar vodi v zgorevanje, plamen in poškodbe naprave, k i lahko povzročijo opekline.
- NE** dotikajte se vročih površin. Površine aparata so med delovanjem in po njem vroče. Da bi preprečili opekline ali telesne poškodbe, **VEDNO** uporabljajte zaščitne vroče blazinice ali izolirane rokavice za pečico ter razpoložljive ročaje in gumbe.
- Med kuhanjem ali takoj po njem se pribora **NE** dotikajte. Košara b o med k u h a n j e m zelo vroča. Med odstranjevanjem pribora iz aparata se izogibajte fizičnemu stiku. Da bi preprečili opekline ali telesne poškodbe, **VEDNO** bodite previdni pri uporabi z izdelkom. Priporočamo uporabo pribora z dolgimi rokami in zaščitnih vročih blazinic ali izoliranih rokavic za peko v pečici.
- VEDNO** se prepričajte, da je žar popolnoma ohlajen, preden sprostite in odstranite plošče za peko ali ga premaknete, da se izognete opeklinam ali telesnim poškodbam.
- Naprave **NE uporabljajte** brez nameščene plošče za žar.
- Za zaščito pred električnim udarom morata biti kabel in podaljšek nameščena tako, da se ne vlečeta čez delovno površino ali mizo, kjer bi ju lahko potegnili otroci ali se spotaknili o b njiju. Priključek kabla naj bo suh in **NE** potapljaite kabla, vtičev ali ohišja glavne enote v vodo ali drugo tekočino.

- Redno pregledujte napravo in napajalni kabel. Naprave **NE uporabljajte**, če je napajalni kabel ali vtič poškodovan. Če aparat deluje nepravilno ali je kakor koli poškodovan, ga takoj prenehajte uporabljati in pokličite storitve za stranke.
- NIKOLI ne uporabljajte** vtičnice pod površino delovnega pulta.
- Te naprave **NIKOLI ne** povežite z zunanjim časovnim stikalom ali ločenim sistemom daljinskega upravljanja.
- NE** postavljajte naprave in **ne** dovolite, da bi se kabel dotikal vročih površin.
- Uporabljajte samo priporočeno dodatno opremo, ki je priložena tej napravi ali jo je odobrila družba SharkNinja. Uporaba dodatne opreme ali priključki, ki jih SharkNinja ne priporoča, lahko povzročijo nevarnost požara ali poškodb.
- Preden vstavite kakršen koli pribor v kuhalnik, se prepričajte, da je čist in suh.
- Naprave med uporabo **NE** premikajte.
- Med delovanjem naprave **NE** pokrivajte odprtine za dovod ali odvod zraka. S tem preprečite enakomerno kuhanje in lahko poškodujete enoto ali jo pregrejete.
- Ko je pokrov med uporabo zaprt, na izdelek **NE** postavljajte nobenih predmetov.
- Prepričajte se, da je plošča za žar pravilno vstavljena in varno zaklenjena.
- Naprave **NE uporabljajte** za cvrtje.
- Pri nekaterih živilih lahko pride do brizganja olj ali maščob. Pri odpiranju žara bodite previdni, da se izognete opeklinam.
- Če pride do požara maščobe ali če naprava oddaja črn dim, jo takoj izključite iz električnega omrežja. Preden odstranite pribor za kuhanje, počakajte, da se preneha kaditi.
- Napetost vtičnice se lahko razlikuje, kar vpliva na delovanje izdelka. Da bi preprečili morebitne bolezni, **VEDNO** uporabite zunanji termometer za živila, da preverite, ali je hrana pripravljena na priporočenih temperaturah.
- V svoji enoti uporabljajte **SAMO** originalne lesne pelete Ninja, ki s o primerni za živila.
- V kadičniku **NIKOLI ne uporabljajte** peletov, trdega lesa, oglja, tekočih goriv ali drugih vnetljivih materialov.
- Ko je enota v uporabi in vroča, ne približujte rok in obraza kadičniku.
- Med delovanjem kadičnika imejte **vedno** na voljo gasilni aparat, primeren za električne požare.
- Lesne pelete **VEDNO** shranjujte na suhem mestu, stran od naprav, ki proizvajajo toploto, in drugih posod za gorivo.
- Žar naj bo čist in ne dovolite, da bi se v dimni skrinji in vložku ali na njih nabirala odvečna maščoba ali pepel. Če to počnete znatno poveča možnost požara maščobe in dodatnega dima, ki lahko poslabša okus hrane.
- Za redno vzdrževanje aparata glejte poglavje Čiščenje in vzdrževanje.
- Če želite napravo izključiti, pritisnite gumb za vklop, da jo izklopite, nato pa jo iztaknite iz vtičnice, ko je ne uporabljate in pred čiščenjem.
- Izdelka **NE** čistite z vodnim curkom ali podobnimi sredstvi.
- NE** čistite s kovinskimi čistilnimi ploščicami. Koščki se lahko odlomijo z blazinice in se dotaknejo električnih delov, kar lahko povzroči nevarnost električnega udara.
- Ko ga ne uporabljate, ga shranjujte v zaprtih prostorih - izven d o s e g a otrok.
- NE** puščajte nepokrtega žara izpostavljenega elementom. Kadar je žar shranjen na prostem, **vedno** uporabite pokrov.

	Preberite in preglejte navodila za razumevanje delovanja in uporabe izdelka.
	Označuje nevarnost, ki lahko povzroči telesne poškodbe, smrt ali veliko materialno škodo, če se opozorilo, priloženo temu simbolu, ne upošteva.
	Izogibajte se stiku z vročo površino. Vedno uporabljajte zaščito rok, da se izognete opeklinam.
	Samo za zunanjo uporabo.
	Odporen na brizganje vode iz katere koli smeri.

DELI IN DODATKI

- A Plošča za žar
- B Košara Crisper
- C Škatla za dim (prednameščena)
- D Pladenj za maščobo
- E Levi in desni ročaj
- F Vijak z glavo z vdolbino 3,5 mm x 16 mm (4x) (predhodno nameščeni na ročajih)
- G Ključ
- H Nabiralnik za pelete
- I Sestavljena glavna enota (napajalni kabel ni prikazan)
- J Pokrov
- K Nadzorna plošča
- L Vkllop/izkllop Pritisnite
- M Napajalni kabel in vtič RCD
- N Obloga pladnja za maščobo

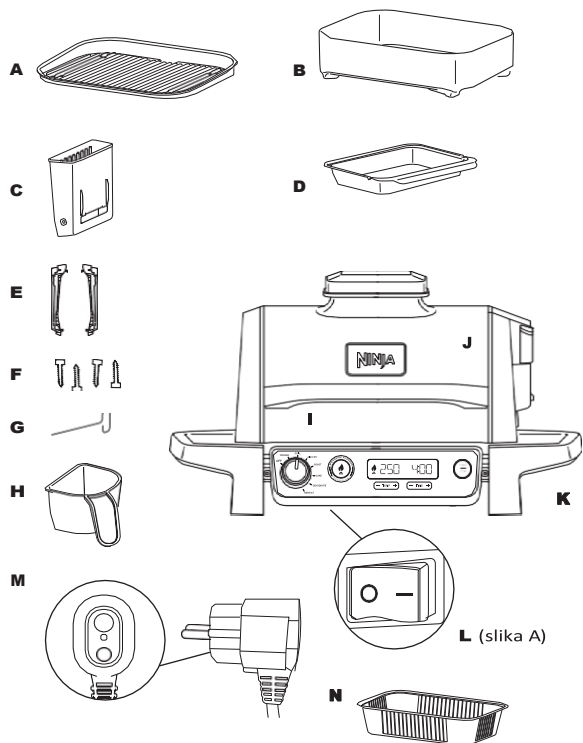

PRED PRVO UPORABO

- 1 Z enote odstranite in zavrzite ves embalažni material in trak. Nekatere nalepke morajo ostati trajno na enoti, odstranite jih **SAMO** z "odlepi tukaj".
- 2 Odstranite vso dodatno opremo iz embalaže in natančno preberite ta priročnik. Posebno pozornost namenite navodilom za uporabo, opozorilom in pomembnim zaščitnim ukrepom, da se izognete poškodbam ali materialni škodi.
- 3 Ploščo za žar in košaro za hrustljivo peko operite v topli vodi z milom, nato pa jo temeljito sperite in posušite. Plošča za žar, košara za hrustljivost in osnovna enota **NISO** primerni za pomivanje v pomivalnem stroju. Osnovne enote **NIKOLI ne čistite** v pomivalnem stroju. **OPOMBA:** Na osnovni ploščici pod spodnjim grelnim elementom so lahko vidne spremembe barve. To je posledica našega običajnega proizvodnega procesa. Enota še ni bila uporabljena.
- 4 Na kuhalnih površinah **NE uporabljajte** abrazivnih čopičev ali gobic, saj lahko poškodujejo premaz.

PRED PRVO UPORABO

NAMESTITEV ROČAJA

- 1 Prepričajte se, da se na levi in desni strani uporablja pravilen ročaj (glejte sliko 1). A in upoštevajte, da sta ročaja na spodnji strani opremljena z nalepkami L in R). Na levem ročaju je nalepljen šestiložni ključ (glejte sliko A).
- 2 Postavite enoto na rob mize (slika B) ALI s še vedno zalepljenim pokrovom previdno postavite žar navzdol tako, da držite stranice enote in pokrov navzdol. Če je bil trak odstranjen, odstranite vso dodatno opremo z žara in držite stranice enote in pokrov navzdol ter postavite žar na zgornji del pulpe, da zaščitite enoto (slika C).
- 3 Vsak ročaj poravnajte z jezički na podstavku, nato pa ga potisnite navzgor, da se namestita (slika D). S priloženim šestilojemnim ključem privijte predpripravljene vijake (2x) na vsakem ročaju (slika E).

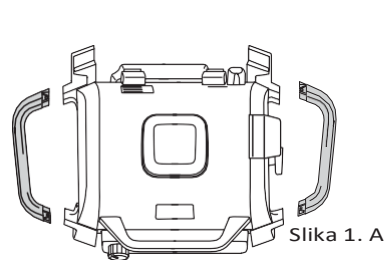

Slika 1. A

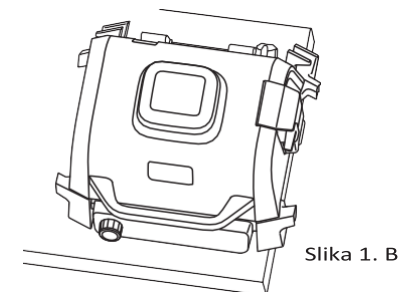

Slika 1. B

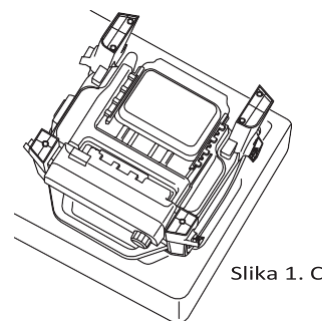

Slika 1. C

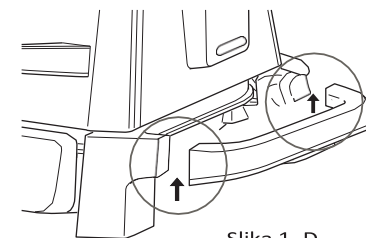

Slika 1. D

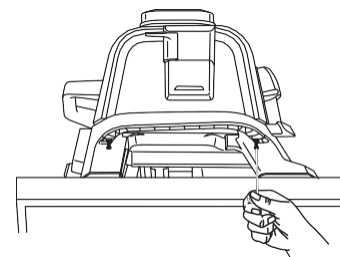

Slika 1. E

Priporočamo, da v žar namestite vso dodatno opremo in ga za 20 minut zaženete na GRILL, nastavite temperaturo na HI, ne da bi dodali hrano. Tako odstranite vse ostanke. To je popolnoma varno in ne škoduje delovanju žara.

Pred poskusom izvedbe tega postopka upoštevajte navodila na straneh x in x.

PRED PRVO UPORABO - NADALJEVANJE

NAPAJANJE ŽARA

- 1 Priključite RCD v električno vtičnico. Vključite vtičnico.
- 2 Pritisnite gumb RESET na RCD. Lučka pod gumbom RESET mora biti rdeče osvetljena. Če temu ni tako, poskusite z drugo vtičnico. Opomba: Na neposredni sončni svetlobi je lahko lučka težko vidna.

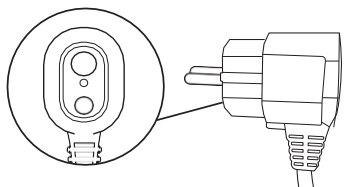

- 3 Pritisnite gumb TEST na RCD. Rdeča lučka mora biti ugasnjena. To pomeni, da je RCD deluje pravilno. Če s pritiskom na gumb TEST ne izklopite luči, se obrnite na službo za pomoč uporabnikom.
- 4 Ko ugotovite, ali RCD deluje pravilno, še enkrat pritisnite RESET. Ponovno se mora prikazati rdeča lučka. Enoto lahko zdaj vklopite.

OPOMBA: Svetloba RCD; RDEČA = RCD je vklopljen; ČERNA = RCD je izklopljen

- 5 Pritisnite stikalo za vklop/izklop na zadnji strani nadzorne plošče. Stikalo je vklopljeno, ko je stran s črto pritisnjena navzdol.

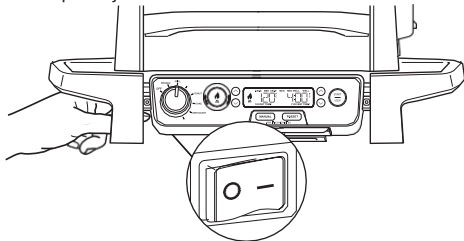

- 6 Sedaj obrnite kolesce na sprednji strani nadzorne plošče in ga obrnite na zeleno funkcijo. Prikazovalnik mora biti osvetljen, da se prikažejo časi ali temperature. Žar je zdaj pripravljen za uporabo.

IZVLEČNI KROŽNIK

Če uporabljate podaljšek, se prepričajte, da je primeren za uporabo na prostem z zunanji napravami. Uporaba neustreznega kabla lahko povzroči pregrevanje kabla, taljenje in/ali padec napetosti. Padec napetosti lahko podaljša čas predgrevanja in vpliva na zmogljivost in/ali čas kuhanja.

ODSTRANLJIVA DIMNA SKRINJICA

Dimna skrinjica je v celoti nameščena v enoto in se nahaja na desni strani pokrova. Pred dodajanjem peletov se vedno prepričajte, da je odstranljiva dimna skrinjica vstavljena na svoje mesto. Pred nadaljevanjem preberite vsa opozorila.

Namestitev dimne skrinjice:

Za namestitev z eno roko pridržite odprt pokrov dimne skrinjice in vstavite odstranljivo dimno skrinjico tako, da se prilega na svoje mesto.

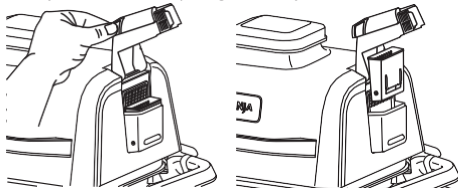

Dodajanje peletov Ninja Woodfire:

Nabiralnik za pelete napolnite do vrha in ga poravnajte, da se ne razlije. Medtem ko držite pokrov kadilnice odprt, pelete v kadilnico vlivajte do vrha, nato pa zaprite pokrov kadilnice. Pred kuhanjem se prepričajte, da je pokrov pravilno zaprt.

Za najboljše rezultate, zmogljivost in okus uporabljajte samo pelete Ninja Woodfire Pellets.

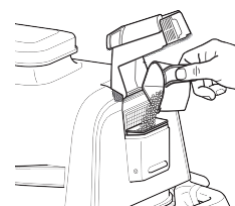

Odstranitev dimne skrinjice in čiščenje:

Da bi se izognili opeklinam, počakajte, da peleti popolnoma zgorejo in se dimnik popolnoma ohladi, nato odstranite dimnik in varno odvrzite vsebino.



SPOZNAVANJE ELEKTRIČNEGA ŽARA

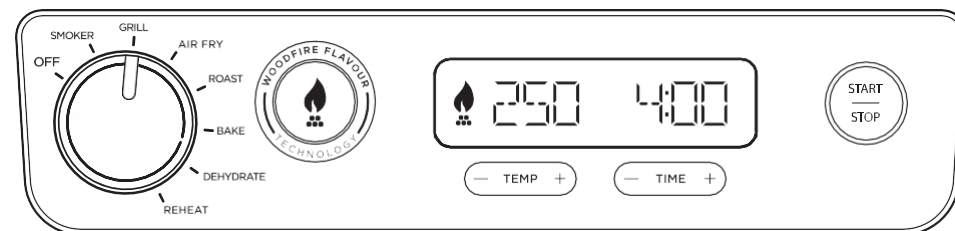

GUMBI

Za doseganje pristnega dišečega okusa BBQ obstajata dva načina:

1. Namenski program **SMOKER** za daljše kuhanje za globoke okuse in nežne rezultate.
2. **D o d a j t e** hiter izbruh okusa ognja na drva katerikoli drugi funkciji, razen **Ponovno segrevajte** z uporabo funkcije **WOODFIRE FLAVOUR** Gumb **TEHNOLOGIJA**.

KADILEC: Pri nizkem in počasnem kuhanju ustvarite globoke, dimljene okuse, da bi zmehčali velike kose mesa.

GRILL: Zaprt pokrov za kuhanje na zgornji in spodnji strani. Najbolje se obnese pri peki velikih ali debelih kosov mesa ali zamrznjene hrane ali za vsestransko peko. Med peko na žaru odprite pokrov, da se sežna živila ali puste beljakovine zapečejo, ne da bi se prekuhale.

ZRAČNI CVRTNIK: Z malo olja ali brez njega in pri višji hitrosti ventilatorja dosežete hrustljivost in hrustljivost.

PEČENKA: Vmesnik za peko mesa, zelenjave in še več.

PEČEMO: Pečite kruh, pecivo in drugo pri nižjih hitrostih ventilatorja.

DEHIDRAT: Za sušenje sadja, zelenjave in suhomesnatih izdelkov: odlično za sušenje sadja, zelenjave in suhih izdelkov.

PONOVNO SEGREVANJE: Idealno za pogrevanje ostankov, da nič ne gre v nič.

TEHNOLOGIJA OKUSOV NA DRVA:

po izbiri funkcije kuhanja dodajte okus lesnega ognja s funkcijami Grill, Air Fry, Bake, Roast ali Dehydrate. Ko pritisnete , se na zaslonu prižge ikona plamena.

GUMBI ZA UPRAVLJANJE

IZBERI ŠTEVILKO: Če želite vklopiti napravo in izbrati funkcijo kuhanja, vrtite številčnico v smeri urinega kazalca, dokler ne izberete zelene funkcije. Za izklop enote obrnite številčnico proti urinemu kazalcu v položaj **OFF**.

OPOMBA: Ko je enota vklopljena, je zaslon osvetljen.

TEMP: Če želite temperaturo po želji prilagoditi, uporabite gumba - in + poleg TEMP.

ČAS: Če želite prilagoditi čas kuhanja, uporabite gumba - in + poleg TIME.

START/STOP: Pritisnite , da zaženete ali ustavite trenutno funkcijo kuhanja, ali pritisnite in držite 3 sekunde, da preskočite predgrevanje.

PREDGREVANJE ZA BOLJŠE REZULTATE

Za najboljše rezultate pri peki na žaru pustite, da se naprava p r e d dodajanjem hrane popolnoma segreje. Dodajanje hrane, preden je segrevanje končano, lahko povzroči prekuhanje, dim in daljši čas segrevanja.

Ko nastavite funkcijo, čas in temperaturo ter nato pritisnete **START**, se naprava samodejno začne predgrevati (razen pri uporabi funkcije Smoker ali funkcij Reheat/Dehydrate), ne da bi omogočila tehnologijo Woodfire Flavour Technology.

FUNKCIJE KUHANJA

Napravo priključite v električno omrežje in pritisnite stikalo, ki se nahaja pod levo stranjo nadzorne plošče, v položaj ON.

POMEMBNO: Pred uporabo preberite vsa pomembna varnostna navodila.



Dimljenje

OPOMBA: Temperatura je prednastavljena na 120 °C.

- 1 Žar postavite na ravno in vodoravno površino.
- 2 Odprite pokrov in namestite ploščo za žar tako, da jo položite ravno na grelni element, da se prilega.
- 3 Pladenj za maščobo namestite tako, da ga potisnete na mesto na zadnji strani žara.
- 4 Dvignite pokrov kurilnice in z zajemalko za pelete do vrha napolnite kurilnico s peleti, nato pa zaprite pokrov. Dimnika **NE** napolnite preveč.
- 5 Odprite pokrov in sestavine položite na žar ploščo. Zaprite pokrov.
- 6 Prepričajte se, da je žar priključen v električno omrežje, in zavrtite izbirnik v smeri urinega kazalca od položaja **OFF**, da izberete funkcijo **SMOKER**.
- 7 Prikazana bo privzeta nastavitve temperature. Z gumboma - in + poleg **TEMP** lahko izberete temperaturo od 120°C do 210°C v korakih po 10 stopinj.
- 8 Z gumboma - in + poleg **TIME** prilagodite čas kuhanja od 1 minute do 30 minut v korakih po 1 minuti in od 30 minut do 12 ur v korakih po 15 minut.
- 9 Pritisnite **START**, da začnete kuhati. Za funkcijo Smoker ni časa za predgrevanje.
- 10 Ko čas kuhanja doseže ničlo, naprava zapiska in na zaslonu se prikaže **END**.
- 11 Hrano odstranite s plošče za žar.

Žar

OPOMBA: Temperatura je prednastavljena na 141.

- 1 Žar postavite na ravno in vodoravno površino.
- 2 Odprite pokrov in namestite ploščo za žar tako, da jo položite ravno na grelni element, da se prilega.
- 3 Pladenj za maščobo namestite tako, da ga potisnete na mesto na zadnji strani žara.
- 4 Če nameravate uporabiti tehnologijo Woodfire Flavour, dvignite pokrov kurilnice in z zajemalko za pelete do vrha napolnite kurilnico s peleti, nato pa zaprite pokrov. Dimne skrinjice **NE** napolnite preveč.
- 5 Prepričajte se, da je žar priključen v električno omrežje, in zavrtite številčnico v smeri urinega kazalca iz položaja **OFF**, da izberete funkcijo **GRILL**.
- 6 Če dodajate tehnologijo Woodfire Flavour, pritisnite gumb **WOODFIRE FLAVOUR**.
- 7 Prikazana bo privzeta nastavitve temperature. Z gumboma - in + poleg **TEMP** izberite temperaturo od LO do HI.
- 8 Z gumboma - in + poleg **TIME** prilagodite čas kuhanja v korakih po 1 minuto do 1 ure.
- 9 Pritisnite **START**, da začnete s predgrevanjem. Če uporabljate tehnologijo Woodfire Flavour, bodo peleti opravili cikl vžiga (IGN), nato pa se bo žar začel segrevati (PRE).

OPOMBA: Čeprav je za najboljše rezultate močno priporočljivo predgrevanje, ga lahko preskočite tako, da pritisnete in 4 sekunde držite gumb **START/STOP**. Na zaslonu bo utripalo sporočilo "ADD FOOD". Odprite pokrov in postavite sestavine na ploščo za žar. Ko pokrov zaprete, se bo začelo pečenje in časovnik bo začne odšteti. Za nadaljnja navodila preskočite na korak 11.

- 10 Po končanem segrevanju bo naprava zapiskala in na zaslonu se bo prikazal napis **ADD FOOD**.
- 11 Odprite pokrov in sestavine položite na žar ploščo. Ko je pokrov zaprt, se začne peka in časovnik začne odšteti.
- 12 Ko čas pečenja doseže ničlo, se na žaru oglasi zvočni signal in na zaslonu se prikaže **DONE**.
- 13 Živila odstranite s plošče za žar.

POMEMBNO: Pred uporabo preberite vsa pomembna varnostna navodila.

Cvrtje na zraku

OPOMBA: Temperatura je prednastavljena na 200 °C.

- 1 Žar postavite na ravno in vodoravno površino.
- 2 Odprite pokrov in namestite ploščo za žar tako, da jo položite ravno na grelni element, da se prilega.
- 3 Postavite košaro za hrustljivost na žar ploščo in noge košare namestite v določene vdolbine na površini žar plošče.
- 4 Pladenj za maščobo namestite tako, da ga potisnete na mesto na zadnji strani žara.
- 5 Če nameravate dodati armo lesnega ognja, dvignite pokrov kurilnice in z zajemalko za pelete do vrha napolnite kurilnico s peleti, nato pa zaprite pokrov. Dimne skrinjice **NE** napolnite preveč.
- 6 Prepričajte se, da je žar priključen v električno omrežje, in zavrtite številčnico v smeri urinega kazalca iz položaja **OFF**, da izberete funkcijo **AIR FRY**.
- 7 Če dodajate armo lesnega ognja, pritisnite tehnološki gumb **WOODFIRE FLAVOUR**.
- 8 Prikazana bo privzeta nastavitve temperature. Z gumboma - in + poleg **TEMP** lahko izberete temperaturo od 150°C do 240°C v korakih po 10 stopinj.
- 9 Z gumboma - in + poleg **TIME** prilagodite čas kuhanja v korakih po 1 minuto do 1 ure.
- 10 Pritisnite **START**, da začnete s predgrevanjem. Če uporabljate tehnologijo Woodfire Flavour, bodo peleti opravili cikl vžiga (IGN), nato pa se bo žar začel segrevati (PRE).

OPOMBA: Čeprav je za najboljše rezultate močno priporočljivo predgrevanje, ga lahko preskočite tako, da pritisnete in 4 sekunde držite gumb **START/STOP**. Na zaslonu bo utripalo sporočilo "ADD FOOD". Odprite pokrov in postavite sestavine v košarico za hrustljivost. Ko pokrov zaprete, se bo kuhanje začelo in časovnik bo začne odšteti. Za nadaljnja navodila preskočite na korak 12.

- 11 Po končanem segrevanju bo naprava zapiskala in na zaslonu se bo prikazal napis **ADD FOOD**.
- 12 Odprite pokrov in sestavine položite na žar ploščo. Ko je pokrov zaprt, se začne peka in časovnik začne odšteti.
- 13 Ko čas kuhanja doseže ničlo, naprava zapiska in na zaslonu se prikaže **END**.
- 14 Odstranite živila iz košare za hrustljivo hrano.

Pečenka

OPOMBA: Temperatura je prednastavljena na 180 C.

- 1 Žar postavite na ravno in vodoravno površino.
- 2 Odprite pokrov in namestite ploščo za žar tako, da jo položite ravno na grelni element, da se prilega.
- 3 Pladenj za maščobo namestite tako, da ga potisnete na mesto na zadnji strani žara.
- 4 Če nameravate dodati armo lesnega ognja, dvignite pokrov kurilnice in z zajemalko za pelete do vrha napolnite kurilnico s peleti, nato pa zaprite pokrov. Dimne skrinjice **NE** napolnite preveč.
- 5 Prepričajte se, da je žar priključen v električno omrežje, in obrnite številčnico v smeri urinega kazalca iz položaja **OFF**, da izberete funkcijo **ROAST**.
- 6 Če dodajate armo lesnega ognja, pritisnite tehnološki gumb **WOODFIRE FLAVOUR**.
- 7 Prikazana bo privzeta nastavitve temperature. Z gumboma - in + poleg **TEMP** lahko izberete temperaturo od 160°C do 220°C v korakih po 10 stopinj.
- 8 Z gumboma - in + poleg **TIME** prilagodite čas kuhanja od 1 minute do 1 ure v korakih po 1 minuti in od 1 ure do 2 ur v korakih po 5 minut.
- 9 Pritisnite **START**, da začnete s predgrevanjem. Če uporabljate tehnologijo Woodfire Flavour, bodo peleti opravili cikl vžiga (IGN), nato pa se bo žar začel segrevati (PRE).
- 10 Po končanem segrevanju bo naprava zapiskala in na zaslonu se bo prikazal napis **ADD FOOD**.

OPOMBA: Čeprav je za najboljše rezultate močno priporočljivo predgrevanje, ga lahko preskočite tako, da pritisnete in 4 sekunde držite gumb **START/STOP**. Na zaslonu bo utripalo sporočilo "ADD FOOD". Odprite pokrov in postavite sestavine v košarico za hrustljivost. Ko pokrov zaprete, se bo kuhanje začelo in časovnik bo začne odšteti. Za nadaljnja navodila preskočite na korak 12.

- 11 Odprite pokrov in sestavine položite na žar ploščo. Ko je pokrov zaprt, se pečenje in časovnik bo začel odšteti čas.
- 12 Ko čas kuhanja doseže ničlo, naprava zapiska in na zaslonu se prikaže **END**.
- 13 Živila odstranite s plošče za žar.

FUNKCIJE KUHANJA - NADALJEVANJE

POMEMBNO: Pred uporabo preberite vsa pomembna varnostna navodila.

Peka

OPOMBA: Temperatura je prednastavljena na 160 °C

- 1 Žar postavite na ravno in vodoravno površino.
- 2 Odprite pokrov in namestite ploščo za žar tako, da jo položite ravno na grelni element, da se prilega.
- 3 Pladenj za maščobo namestite tako, da ga potisnete na mesto na zadnji strani žara.
- 4 Če nameravate dodati aromo lesnega ognja, dvignite pokrov kurilnice in jo do vrha napolnite s peleti, nato pa pokrov zaprite. Dimne skrinjice **NE** napolnite preveč.
- 5 Prepričajte se, da je žar priključen v električno omrežje, in zavrtite številčnico v smeri urinega kazalca iz položaja **OFF**, da izberete funkcijo **BAKE**.
- 6 Če dodajate aromo Woodfire, pritisnite gumb Gumb tehnologije **WOODFIRE FLAVOUR**.
- 7 Prikazana bo privzeta nastavitve temperature. Z gumboma - in + poleg **TEMP** lahko izberete temperaturo od 120°C do 210°C v korakih po 10 stopinj.
- 8 Z gumboma - in + poleg **TIME** nastavite čas kuhanja od 1 minute do 1 ure v korakih po 1 minuti in od 1 ure do 4 ur v korakih po 1 minuti. V 5-minutnih korakih.
- 9 Pritisnite **START**, da začnete s predgrevanjem. Če uporabljate tehnologijo Woodfire Flavour, bodo peleti opravili cikel vžiga (IGN), nato pa se bo žar začel segrevati (PRE).
- 10 Po končanem segrevanju bo naprava zapiskala in na zaslonu se bo prikazal napis **ADD FOOD**.

OPOMBA: Čeprav je za najboljše rezultate močno priporočljivo predgrevanje, ga lahko preskočite tako, da pritisnete in 4 sekunde držite gumb **START/STOP**. Na zaslonu bo utripalo sporočilo "**ADD FOOD**". Odprite pokrov in postavite sestavine v košarico za hrustljivost. Ko pokrov zaprete, se bo kuhanje začelo in časovnik bo začne odštevati. Za nadaljnja navodila preskočite na korak 12.

- 11 Odprite pokrov in na krožnik položite sestavine ali na krožnik postavite pekač. Ko pokrov zaprete, se bo začelo pečenje in časovnik bo začel odštevati.
- 12 Ko čas kuhanja doseže ničlo, naprava zapiska in na zaslonu se prikaže **END**.
- 13 Hrano odstranite s plošče za žar.

OPOMBA: Ko uporabljate funkcijo pečenja, poskrbite, da boste uporabili ustrezno dodatno opremo. Za mokre ali stepene sestavine uporabite posodo za peko. Za razsute sestavine, kot so kruh, pecivo ali piškoti, uporabite košaro za hrustljivo peko.

Dehidracija

OPOMBA: Temperatura je prednastavljena na 60 °C.

- 1 Žar postavite na ravno in vodoravno površino.
- 2 Odprite pokrov in namestite ploščo za žar tako, da jo položite ravno na grelni element, da se prilega.
- 3 Pladenj za maščobo namestite tako, da ga potisnete na mesto na zadnji strani žara.
- 4 Odprite pokrov in sestavine položite na žar ploščo. Zaprite pokrov. Predgretje ni predvideno.
- 5 Prepričajte se, da je enota priključena v električno omrežje, in zavrtite izbirnik v smeri urinega kazalca iz položaja **OFF**, da izberete funkcijo **DEHYDRATE**.
- 6 Prikazana bo privzeta nastavitve temperature. Z gumboma - in + poleg **TEMP** lahko izberete temperaturo od 40°C do 90°C v korakih po 10 stopinj.
- 7 Z gumboma - in + poleg **TIME** nastavite čas kuhanja od 1 minute do 30 minut v korakih po 1 m i n u t i in od 30 minut do 12 ur v korakih po 15 minut.
- 8 Pritisnite **START**, da začnete kuhati.
- 9 Ko čas kuhanja doseže ničlo, naprava zapiska in na zaslonu se prikaže **END**.
- 10 Hrano odstranite z žara.

UPORABA TEHNOLOGIJE ZA OKUS NA LESNEM OGNJU Z DEHIDRIRANJEM

- Če želite dodati aromo lesnega ognja, po 3. koraku dvignite pokrov kurilnice in jo do vrha napolnite s peleti, nato pa pokrov zaprite. Dimnika **NE** napolnite preveč.
- Preskočite korak 4, za programiranje sledite korakom 5-7.
*Tisnite gumb **WOODFIRE FLAVOUR**, ko v koraku 4 izberete možnost **DEHYDRATE**.
- Po koraku 7 pritisnite **START**, da začnete s predgrevanjem. Peleti bodo opravili cikel vžiga (IGN).
- Po končanem segrevanju bo naprava zapiskala in na zaslonu se bo prikazal napis **ADD FOOD**.
- Odprite pokrov in sestavine položite na žar ploščo. Ko je pokrov zaprt, se začne peka in časovnik začne odštevati.
- Ko čas kuhanja doseže ničlo, naprava zapiska in na zaslonu se prikaže **END**.
- Hrano odstranite s plošče za žar.

FUNKCIJE KUHANJA - NADALJEVANJE

POMEMBNO: Pred uporabo preberite vsa pomembna varnostna navodila.

Segrevanje

OPOMBA: Temperatura je prednastavljena na 170 °C

- 1 Žar postavite na ravno in vodoravno površino.
- 2 Po potrebi postavite košaro za hrustljivost na ploščo za žar in namestite noge košare v določene vdolbine na površini plošče za žar. Dodajte sestavine in zaprite pokrov.
- 3 Pladenj za maščobo namestite tako, da ga potisnete na mesto na zadnji strani žara.
- 4 Prepričajte se, da je žar priključen v električno omrežje, in zavrtite številčnico v smeri urinega kazalca iz položaja **OFF**, da izberete funkcijo **REHEAT**.
- 5 Prikazana bo privzeta nastavitve temperature. Z gumboma - in + poleg **TEMP** lahko izberete temperaturo od 130°C do 210°C v korakih po 10 stopinj.

Po vsaki uporabi je treba enoto temeljito očistiti. Pred čiščenjem **vedno** pustite, da se naprava in dodatki ohladijo.

- Pred čiščenjem enoto izključite iz vira napajanja. Ko odstranite hrano, pustite pokrov odprt, da se enota hitreje ohladi.
- Po vsaki uporabi odstranite dimnik in varno odvrzite ohlajeno vsebino pepela.
- Merilnik za pelete je primeren za pomivanje v pomivalnem stroju. Plošče za žar, košare za hrustljivost, pladnja za maščobo in dimnika **NI** mogoče pomivati v pomivalnem stroju.
- Previdno odstranite ohlajen pladenj za maščobo z zadnje strani enote. Vsebinsko maščobe varno zavrzite in pladenj za maščobo ročno operite v topli milnici.
- Čiščenje dimne tuljave ni potrebno. Vendar lahko po želji z žično krtačo odstranite dodaten kreozot.

OPOMBA: Na dimnik **NE uporabljajte** tekoče čistilne raztopine.

- Če so na plošči žara ali katerem koli drugem odstranljivem delu ostanke hrane ali maščobe, jih pred čiščenjem namočite v toplo milnico.

- 6 Z gumboma - in + poleg **TIME** prilagodite čas kuhanja v korakih po 1 minuto do 1 ure.
- 7 Pritisnite **START**, da začnete kuhati (v načinu ponovnega segrevanja se naprava ne segreje).
- 8 Kuhanje se bo začelo in časovnik bo začel odštevati.
- 9 Ko čas kuhanja doseže ničlo, naprava zapiska in na zaslonu se prikaže **END**.
- 10 Hrano odstranite z žar.

- Po vsaki uporabi odstranite ploščo za žar z neprebodno prevleko in košaro za hrustljivo peko (če jo uporabljate) ter ju ročno operite s toplo milnico.

OPOMBA: **NIKOLI ne uporabljajte** abrazivnih orodij ali čistil. **NIKOLI ne** potopite glavne enote v vodo ali katero koli drugo tekočino. **NE vstavljajte** v pomivalni stroj.

- Ko premazane pripomočke zlagate v skladovnico, med vsak kos položite krpo ali papirnato brisačo, da zaščitite premazane površine.

ČIŠČENJE POKROVA

- Notranji pokrov je treba po vsaki uporabi obrisati z vlažno brisačo ali krpo, da deodorirati enoto in odstraniti morebitno maščobo.
- Notranjost pokrova nežno obrišite z vlažno krpo.